



80-393 GDAŃSK
ul. Krynicka 1
tel.: (058) 55 43 555
fax: (058) 55 43 500

ODDZIAŁY:

02-784 WARSZAWA
ul. Janowskiego 9
tel.: (022) 648 03 48..49
fax: (022) 648 03 50
tel.kom.: 0501 946 771

KATOWICE
40-700 RUDA ŚLĄSKA
ul. Achteлика 1
tel./fax: (0-32) 342 10 50

Instrukcja obsługi

GILOTYNA

RC 380



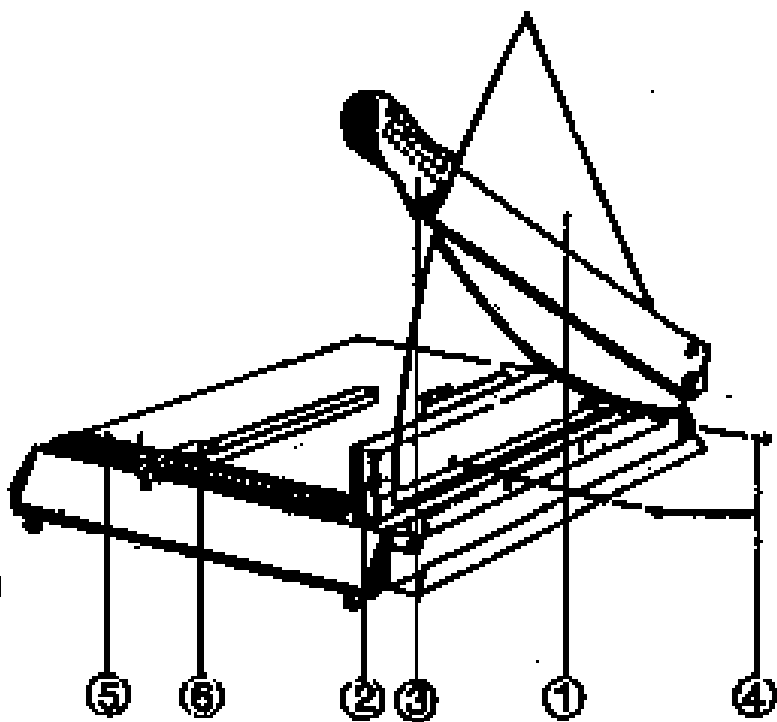
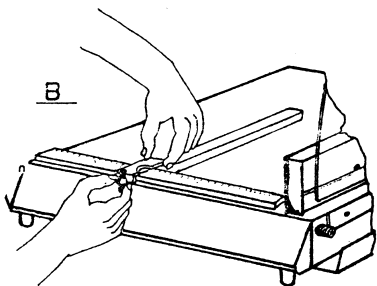
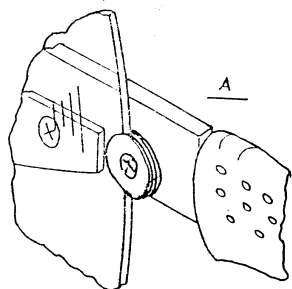

MONTAŻ

1. Odkręcić dwie śrubki (4) na obudowie (2) oraz zerwać plastik (papier) zabezpieczający z osłony plexiglasowej (1). Osłonę umieścić pomiędzy obudową (2) i rączką gilotyny (3), a następnie przykręcić ją dwoma śrubkami (4) do obudowy. Należy unikać zbyt mocnego przykręcania śrubek; w przeciwnym wypadku może dojść do uszkodzenia osłony plexiglasowej.
2. Wkręcić śrubę w otwór położony wyżej na rączce, przykręcając ją jednocześnie okrągłą dużą metalową podkładką, tak aby osłona z plexi znalazła się pomiędzy podkładką, a rączką gilotyny* (rys.A). W przypadku nie zachowania tego warunku gilotyna nie będzie cięła albo będzie cięła źle.

UWAGA!

Przed użyciem gilotyny, należy założyć osłonę z plexi. Osłony tej nie wolno zdejmować! Jeżeli gilotyna nie jest używana, jej ostrze powinno znajdować się na dole, tj. w pozycji poziomej.

OBŚŁUGA

Ustawić gilotynę poziomo na czterech gumowych nóżkach. Podnieść ostrze do góry do oporu, tak aby równocześnie maksymalnie unioś się automatyczny docisk papieru. Umieścić papier w gilotynie, układając go wzdłuż poziomej prowadnicy (5), i jeżeli to konieczne - przy użyciu ruchomej pionowej prowadnicy (6) dopasować dożądanego wymiaru. Łatwiejsze przesuwanie ruchomej prowadnicy wskazuje rys B. Ujednolicone formaty papieru narysowane są na blacie. Docisk papieru następuje automatycznie z chwilą upuszczenia ostrza gilotyny i działa przez cały czas wykonywania cięcia.

UŻYTKOWANIE

1. W przypadku cięcia jednorazowo ilości kartek zbliżonych do ilości maksymalnych zaleca się cięcie również małych ilości kartek, co pozwoli na samoostrzenie się noża poprzez kontakt ostrza z przeciwostrem.
2. We wszystkich gilotynach z nożem łukowatym występuje zasada, że im większa ilość kartek ciętych jednorazowo, tym jakość cięcia jest mniejsza.
3. Istnieje możliwość indywidualnego ustawienia dokładności kąta prostego pomiędzy ostrzem, a listwą prowadzącą (z podziałką centymetrową), w tym celu należy poluzować 2 śruby mocujące tę listwę, ustawić kąt i dokręcić śruby.

KONSERWACJA

Gilotynę można czyścić suchą szmatką i pokrywać woskiem samochodowym. Nie używaj w żadnym wypadku rozpuszczalników i wody. Od czasu do czasu posmaruj ostrze olejem silikonowym lub płynną wazeliną, używając szmatki. To zapewni gładką pracę noży i ochroni stal przed rdzewieniem.

DANE TECHNICZNE

Gilotyna RC 380 SP

Długość cięcia 380 mm.
Wymiary blatu 330x420 mm.
Wymiary 530x410x440.
Tnie maksymalnie do 30 arkuszy 70g/m².
Docisk ręczny.

Gilotyna RC 380 SE

Długość cięcia 380 mm.
Wymiary blatu 430x420 mm.
Wymiary 530x410x440.
Tnie maksymalnie do 40 arkuszy 70g/m².
Docisk ręczny.

Gilotyna RC 380 SC

Długość cięcia 380 mm.
Wymiary blatu 430x420 mm.
Wymiary 530x410x440.
Tnie maksymalnie do 40 arkuszy 70g/m².
Docisk automatyczny.

Gilotyna RC 380 C

Długość cięcia 380 mm.
Wymiary blatu 430x420 mm.
Wymiary 530x410x440.
Tnie maksymalnie do 50 arkuszy 70g/m².
Docisk automatyczny.
Podpórka do papieru.