



80-393 GDAŃSK

ul. Krynicka 1

tel.: (058) 55 43 555

fax: (058) 55 43 500

ODDZIAŁ:

02-784 WARSZAWA

ul. Janowskiego 9

tel.: (022) 648 03 48..49

fax: (022) 648 03 50

Instrukcja obsługi

BINDOWNICA

S310



BINDOWNICA S310

DANE TECHNICZNE:

Max. ilość arkuszy dziurkowanych jednorazowo (70-80g): 25 arkuszy
Max. ilość bindowanych kartek: 120 kartek – szerokość grzbietu 14.3 mm
Max ilość otworów: 35 otworów (34 na formacie A4)
Wielkość otworów/odległość pomiędzy otworami (3:1): 4x4 mm/8.67 mm
Wielkość marginesów: 3 mm/5 mm/ 7 mm/ 8 mm
Piny zwalniające noże: 35
Rozmiary urządzenia : 62x42.4x23 cm
Waga: 17 kg

BUDOWA URZĄDZENIA:

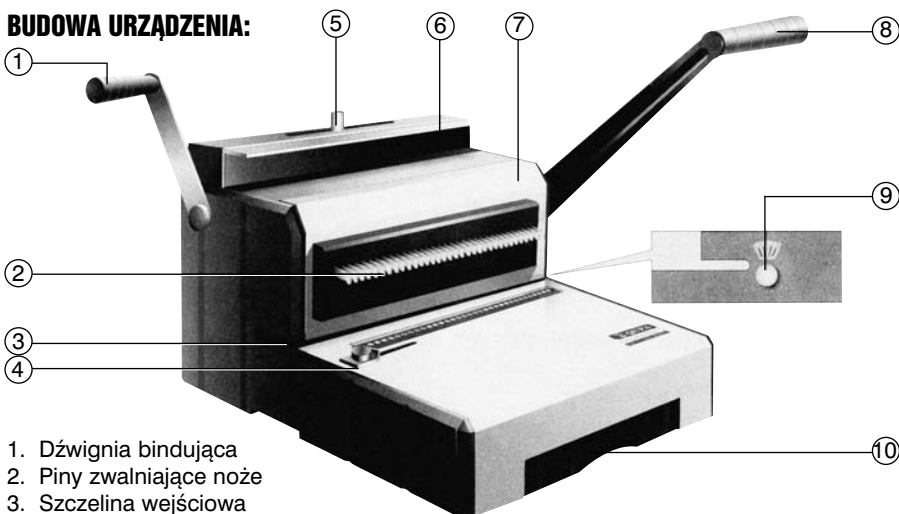

1. Dźwignia bindująca
2. Piny zwalniające noże
3. Szczelina wejściowa
4. Ogranicznik papieru
5. Regulator stopnia zacisku grzbietu
6. Listwa zaciskowa grzbietu
7. Płytkę podtrzymywania grzbietu
8. Dźwignia dziurkująca
9. Regulator ustawiania marginesów
10. Pojemnik na ścinki

OPIS:

1. Cały mechanizm wykonany jest z metalu, dzięki czemu maszyna jest mocna i niezawodna
2. Łatwy i cichy system dziurkowania
3. 35 łatwo zwalnianych noży
4. Łatwy i profesjonalny sposób bindowania dokumentów takich jak kalendarze, sprawozdania, albumy, notebooki, broszury itp.

OBSŁUGA URZĄDZENIA

1. Przed dziurkowaniem

- Przygotuj dokumenty
- Zdecyduj o wielkości marginesu (patrz rysunek1)
- Ustaw głębokość marginesu za pomocą regulatora (9), znajdującym się po prawej stronie maszyny, w celu wybrania pożądanej wielkości (3/5/7/8 mm)
- Umieść w odpowiednim miejscu stopkę do papieru stosownie do jego rozmiaru (patrz rysunek 2)

rys.1

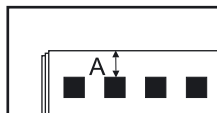

Uwaga:

rys.2

Ostatni pin (2) (licząc od lewej do prawej) powinien być zwolniony podczas dziurkowania A4 (34 otworów).

- Jeśli dziurkowana jest inna wielkość papieru, proszę zwolnić noże, aby uzyskać wybrany rozmiar. Upewnij się, że ostatni pin nie uszkodzi dokumentów. (patrz rysunek.3)

rys.3

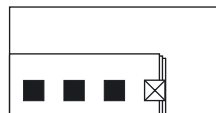

- Użyj testowego papieru w celu sprawdzenia otworów i odpowiednich marginesów przed ostatecznym dziurkowaniem

2. Dziurkowanie

- Przygotowane dokumenty połóż płasko na podstawie urządzenia, wyrównując w stosunku do ogranicznika papieru (4) i wsuń go poziomo do szczeliny dziurkującej (3). Zastosuj się do poniższej tabelki, aby nie przekroczyć maksymalnej ilości kartek:

TYP DOKUMENTU	PAPIER 80g	FOLIA PET 1.2 mm	TEKTURA < 2.5 mm
MAX. ILOŚĆ KARTEK	25	8	1

- Umieść dokumenty w szczeliny dziurkującej (3), powoli pociągnij za dźwignię dziurkującą (8) w dół do końca.
- Po wykonanej czynności pchnij dźwignię (8) z powrotem do góry, do pozycji wyjściowej i wyciągnij przedziurkowane dokumenty, przygotowując je do bindowania.

3. Bindowanie

- Aby zbindować dokumenty prawidłowo, należy sprawdzić, że została wybrana odpowiednia wielkość grzbietu metalowego. Proszę sprawdzić w poniższej tabelce odpowiednie zestawienia.

Rozmiar grzbietu	5	6	8	10	12,5	14	16	19	22	25	28,5	32	38	45	51
Maks. ilość kartek	10	25	45	65	105	125	145	165	210	240	270	300	350	440	510

- B. Naciśnij i otwórz płytę podtrzymywania grzbietu (7) umieść odpowiednio wybrany grzbiet, następnie zwolnij płytę podtrzymującą. Grzbiet zostanie unieruchomiony (patrz rysunek 4,5 i 6)
- C. Wsuń przedziurkowaną wcześniej okładkę przednią, następnie dokumenty i okładka tylna - ostrożnie na grzbiet (patrz rysunek 6)
- D. Umieść grzbiet z dokumentami poziomo w szczelinie zaciskającej upewnij się, że grzbiet metalowy przylega do marginesu ścianki magnetycznej (patrz rysunek 7)
- E. Dostosuj regulator stopnia zacisku grzbietu (5) do odpowiedniej pozycji, zgodnie z rozmiarem grzbietu.
- F. Opuść dźwignię z powrotem do pozycji wyjściowej (1) i zamknij odpowiednio grzbiet. Taka czynność może być powtórzona dwa lub trzy razy, aż do prawidłowo zaciśnięcia tego grzbietu.
- G. Wyjmij oprawiony dokument ze szczeliny i zakończ bindowanie.

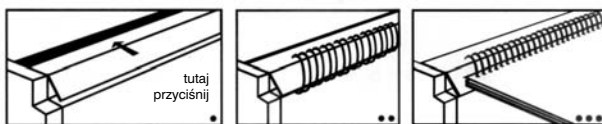

rys.4

rys.5

rys.6



rys.7

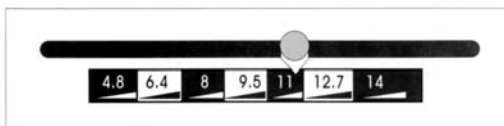

rys.8

UWAGA !

1. Urządzenie wykonane jest z metalu, waga netto do 17kg, nie szarpać za uchwyty.
2. Urządzenie przeznaczone do ręcznego użytku.
3. Odsuń wszystkie części urządzenia od dokumentów, (papier, pvc, pet) chcąc ochronić szpilki nigdy nie uderzaj w metalowe części.
4. W celu uniknięcia wypadku podczas pracy maszyny, nigdy nie wkładaj palców do szczeliny, gdzie wykonywane są otwory.
5. Posiadaj instrukcję obsługi zawsze pod ręką przez cały czas.
6. Zgłoś się do swojego lokalnego dystrybutora, do serwisu posprzedażnego, nie staraj się naprawiać urządzenia samodzielnie.
7. Utrzymuj urządzenie z dala od wilgoci