

Argo[®] S.A.

80-393 GDAŃSK

ul. Krynicka 1

tel.: (058) 55 43 555

fax: (058) 55 43 500

ODDZIAŁ:

02-784 WARSZAWA

ul. Janowskiego 9

tel.: (022) 648 03 48..49

fax: (022) 648 03 50

Instrukcja obsługi *instruction manual*

WOLLNER
FOR YOUR OFFICE

BINDOWNICA **S100**

S100 BINDING MACHINE



BINDOWNICA S-100

DANE TECHNICZNE

Format bindowania:	A4 21/20 oczek
(inne możliwe formaty – A5 (14 oczek); B5 (15 oczek); format listowy (15 oczek);	
Grubość oprawianych dokumentów	6-51 mm
Ilość oprawianych kartek	510 (70-80 g/m ²)
Max. ilość arkuszy dziurkowanych jednorazowo	26 (70-80 g/m ²)
Ilość wyłączanych noży tnących	21
Regulator głębokości marginesu	posiada
Ogólne wymiary	440x400x220 mm
Waga netto	9,5 kg
Waga brutto	10,0 kg
Objętość opakowania	0,139 m ²

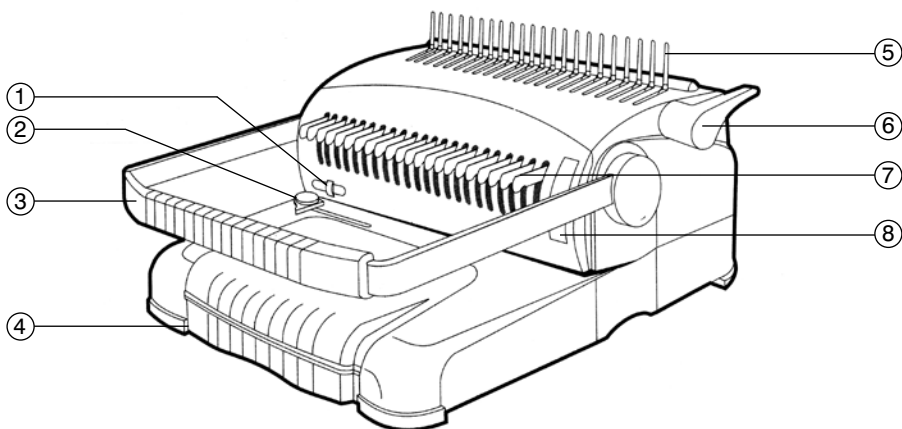

BUDOWA URZĄDZENIA:

1. Regulator głębokości marginesu
2. Ogranicznik papieru
3. Dźwignia dziurkująca
4. Pojemnik na ścinki
5. Mechanizm bindujący
6. Dźwignia bindująca
7. Wyłączane noże tnące
8. Wskaźnik do pomiaru grubości grzbietu

OBSŁUGA URZĄDZENIA:

1. Wyjmij bindownicę z kartonu i postaw na stabilnym blacie roboczym.
2. Ustaw głębokość marginesu dziurkowania (1) w celu wybrania pożądanej wielkości (rys.1.1)
3. Umieść w odpowiednim miejscu ogranicznik papieru (2) stosownie do jego rozmiaru, a następnie dokręć śrubę mocującą, gdy ogranicznik znajdzie się we właściwej pozycji (rys.1.2).

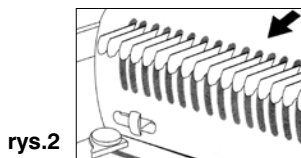
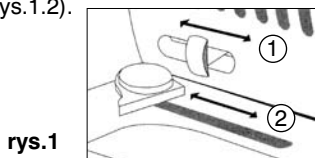

4. Jeśli dziurkowana jest inna wielkość papieru, proszę zwolnić noże, aby uzyskać wybrany rozmiar. Upewnij się, że ostatni nóż nie uszkodzi dokumentów (rys.2).
5. Umieść dokumenty poziomo w szczelinie dziurkującej. Upewnij się, że wszystkie arkusze są dosunięte do ogranicznika papieru (rys.3).

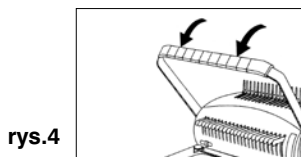
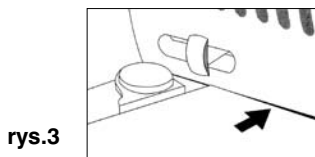

6. Przytrzymując arkusze na miejscu opuść dźwignię dziurkującą (3), (rys.4).
7. Odciągnij dźwignię, ustaw ją w pozycji początkowej (rys.5) i wyjmij papier ze szczeliny.



8. Aby zbindować dokumenty prawidłowo, należy sprawdzić, że została wybrana odpowiednia wielkość grzbietu. Proszę sprawdzić w poniższej tabelce odpowiednie zestawienia.

Rozmiar grzbietu (mm)	6	8	10	12,5	14	16	19	22	25	28,5	32	38	45	51
Maks. ilość kartek	25	45	65	105	125	145	165	210	240	270	300	350	440	500

9. Umieść grzbiet mechanizmem bindującym tak, aby otwarcie grzbietu było skierowane do góry (rys.6).
10. Pociągnij za rączkę bindującą (do siebie), otwierając grzbiet (rys.7).

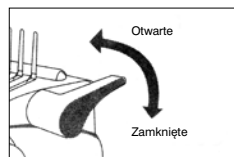
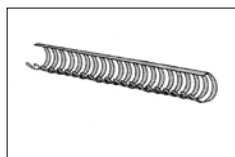

11. Umieść przedziurkowane wcześniej kartki w grzbiecie, a następnie zamknij grzbiet, przesuwając rączkę bindującą do pozycji początkowej (rys.8).
12. Wyjmij oprawiony dokument ze szczeliny i zakończ bindowanie.

rys.8

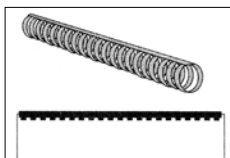

Ilość dziurkowanych jednorazowo arkuszy:

PAPIER (70-80 g/m ²)	KARTON (230 g/m ²)	PVC (0,15 mm)
26	6	6

UWAGA !

1. Nie należy rozmontowywać urządzenia i dokonywać napraw we własnym zakresie. W przypadku problemów skontaktuj się ze swoim sprzedawcą.
2. Nie należy dziurkować twardych materiałów, takich jak metal, szkło, etc. Może to doprowadzić do uszkodzenia noży tnących.
3. Należy regularnie opróżniać pojemnik na ścinki.
4. Czyść urządzenie miękką ściereczką. Nie przechowuj urządzenia w wilgotnym otoczeniu.

Zalecenia

1. Dziurkowanie maksymalnej ilości kartek dopuszczalnych dla danego modelu nie jest właściwym sposobem użytkowania bindownic. Eksploatacja każdego urządzenia z maksymalnymi wartościami obciążeń prowadzi do zmniejszenia jego żywotności.
2. Nie należy wkładać większych ilości kartek niż maksymalna. Może to bowiem spowodować zablokowanie układów mechanicznych, znacznie zmniejszających trwałość, a nawet prowadzić do jego uszkodzenia.
3. Należy regularnie opróżniać pojemnik na ścinki.

BINDING MACHINE S-100

FEATURE

Binding Length . . . A4(21 rings) A4(20rings) A5(14rings) B5(15rings) Letter8.5”(15rings)	
Binding Capacity	From 6mm(1/4”) to 51mm(2”)
Punching capacity	Up to 26 sheets one time
Margin Depth AdjustmentIncluded
Adjustment Push-pull Pin	Included (21 pins release)
Wastepaper TrayIncluded
Overall Dimension	440×400×220 mm
Net Weight9.5 kgs
Gross Weight10.0 kgs
Volume(carton)0.139 cbm

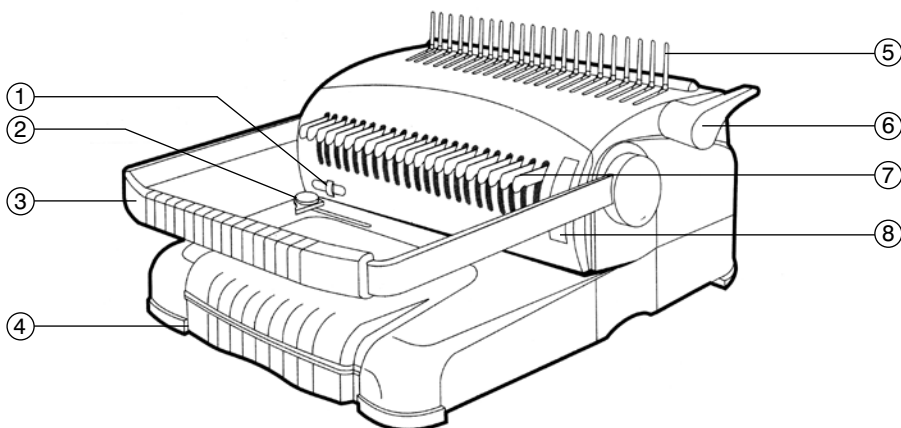

STRUCTURE:

1. Margin Depth Adjuster,
2. Paper Stop Guide,
3. Punching Handle,
4. Wastepaper Tray,
5. Comb Binding Mechanism,
6. Binding Handle,
7. Adjustable Push-pull Pin,
8. Ring selection guide.

UNPACKING AND ASSEMBLY

1. Remove the machine from the box and package.
2. Place the machine on top of study-working table, make sure machine from falling.

OPERATING INSTRUCTION:

1. Adjust the Margin Depth Adjuster to set the desired Margin size as per the thickness of the paper.
2. Set the Paper Stop Guide to the appropriate paper size setting by gently sliding it to the left or right. Fasten the screw after get the right paper size (1.1).
3. Pull out the Adjustable Push-pull Pins to meet the corresponding holes as per the paper size (1.2).

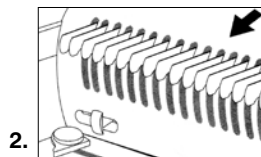
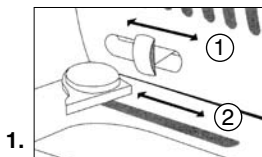

4. Place papers flat on base of machine aligning it against the Paper Stop and sliding it horizontally into the punching slot (2).
5. While holding the papers into place, slowly pull the Punching Handle down to punch the papers (3).

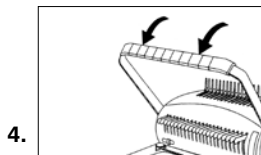
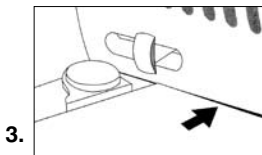

6. Push handle upward back into its initial position and remove the punched papers, (4).
7. Select the appropriate size of the plastic ring as per the papers thickness by Ring Selection Guide (5) and put it onto opening prongs of Binding Mechanism with opening on top (see binding capacity chart).



Ring size (mm)	6	8	10	12,5	14	16	19	22	25	28,5	32	38	45	51
Sheet (70-80g)	25	45	65	105	125	145	165	210	240	270	300	350	440	500

8. Remove the Binding Handle to open the rings properly.
9. Carefully insert punched papers onto the comb rings and then close the comb by remove the Binding Handle and finish binding (6), (7), (8).

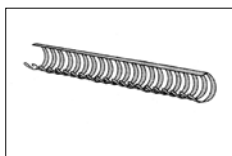

6.

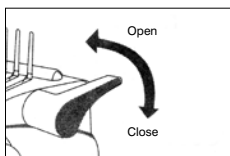

7.

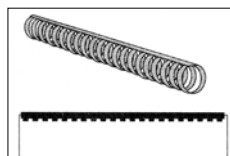

8.

CAUTIONS

1. Do not open the unit. No user serviceable parts inside; Do not attempt to repair the machine by yourself, contact your nearest dealer if problems arise.
2. Do not punching the hard material such as metal/glass.ect. Otherwise, it will damage the punching pin.
3. Empty the Wastepaper Tray regularly.

Wipe the machine with a soft cloth, and do not leave it in damp environment.

PUNCHING CAPACITY:

PAPER (70-80 g/m ²)	CARDBOARD (230 g/m ²)	PVE (0.15mm)
26 sheets	6 sheets	6 sheets

